

Karta techniczna

S 60 flex life Top

Listwa rdzeniowa
do wszystkich rodzajów
podłóg

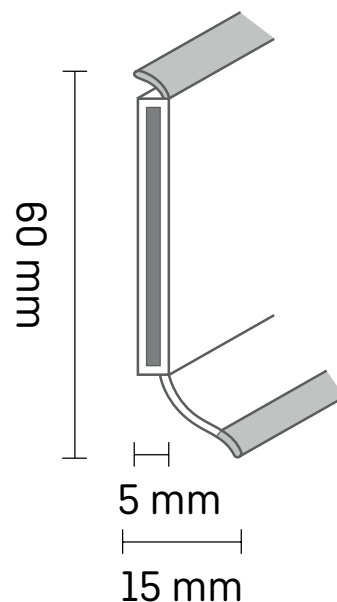

Listwa rdzeniowa dopasowana do wszystkich rodzajów podłóg. Wąski rdzeń listwy nadaje jej subtelny kształt, zapewniając perfekcyjne wykończenie każdej podłogi.

Zalety produktu

- elastyczne krawędzie listwy zapewniają czyste wykończenie
- wytrzymała powierzchnia listwy
- narożniki wewnętrzne i zewnętrzne tworzone przy pomocy gilotyny Döllken
- brak konieczności stosowania dodatkowych akcesoriów
- cichy i czysty montaż

Materiał

- rdzeń HDF, otoczony bezchlorową blendą polimerową na bazie PP/TPE.
- Listwy rdzeniowe posiadają rdzeń z drzew iglastych z certyfikatem FSC, otoczony polipropylenem oraz dopasowane kolorystycznie elastyczne krawędzie z TPE. Wspomniane tworzywa sztuczne są wolne od halogenów m.in. chloru, zmiękczaczy i silikonu.

Certyfikaty



Dane logistyczne

Opakowanie:

1 opakowanie = 20 x 2,55 m

Opakowanie: opakowanie kartonowe zabezpieczone taśmą klejącą opatrzone etykietą oraz opisem artykułu.

Składowanie: poziome, w suchym, chronionym przed wpływem warunków atmosferycznych miejscu. Należy przestrzegać aklimatyzacji - 24 godziny przed planowanym montażem listwy należy położyć poziomo w pomieszczeniu, w którym będą montowane.



Sposoby montażu oraz inne wskazówki naszych
Profesjonalistów dostępne są na  YouTube

Wskazówki montażowe



Döllken
gilotyna



Döllken
klej termoplastywy



Döllken
szczytce do
wycinania
otworów



Döllken
nożyce do cięcia
listew



szpilki do listew

Do cięcia gilotyną – do wykańczania narożników wewnętrznych i zewnętrznych nie używamy akcesoriów, formujemy je z listwy przy użyciu gilotyny Döllken. To narzędzie zostało zaprojektowane specjalnie do tworzenia narożników w listwach rdzeniowych. Przy użyciu gilotyny monter może prosto i precyzyjnie dociąć narożniki wewnętrzne oraz zewnętrzne zachowując ciągłą formę listwy. Podczas docinania narożników powierzchnia zewnętrzna listwy pozostaje nienaruszona, co zapewnia ochronę rdzenia przed napływem wilgoci.

Klejenie – do szybkiego, czystego i sprawdzonego montażu listew przypodłogowych zalecamy klejenie przy użyciu systemu klejenia termoplastycznego Döllken. Listwy mogą być klejone również przy użyciu innego odpowiedniego kleju montażowego.

Przykręcanie – Listwy mogą być montowane również w tradycyjny sposób przy użyciu ocynkowanych stalowych szpilek. Należy uwzględnić maksymalną odległość - wynoszącą 25cm między kolejnymi szpilekami. Odległość od narożników i zakończeń listwy powinna wynosić maksymalnie 5cm. W przypadku nierówności ścian, mieszczącej się w granicach dopuszczalnej tolerancji, należy zmniejszyć odległości między szpilekami. Przy montażu na szpilki zaleca się uprzednie przyklejenie listwy do ściany w celu zapewnienia mocnego i trwałego przylegania listew do ściany, również z uwzględnieniem zmieniających się warunków klimatycznych w danym pomieszczeniu.

Magazynowanie/składowanie

Składowanie poziome, w suchym, chronionym przed wpływem warunków atmosferycznych miejscu. Należy przestrzegać aklimatyzacji - 24 godziny przed planowanym montażem listwy należy położyć poziomo w pomieszczeniu, w którym będą montowane.

Klasa odporności ogniowej

DIN EN 13501-1 KLASA E

Czyszczenie i pielęgnacja

Lekko zabrudzoną powierzchnię listwy należy przetrzeć wilgotną ściereczką. Przy większych zabrudzeniach można stosować tradycyjne środki do czyszczenia podłóg, należy jednak przestrzegać podanej przez producenta instrukcji dozowania danego preparatu. Nie wolno stosować rozpuszczalników ani środków czyszczących z domieszką rozpuszczalnika, jak również alkalicznych oraz glicerynowych środków myjących. Nie używać gąbek ściernych. Należy zapoznać się z instrukcją czyszczenia i pielęgnacji listew rdzeniowych.

Podłoże

Przed przystąpieniem do kładzenia listew przypodłogowych należy sprawdzić, czy ściana spełnia warunki konieczne do wybranego sposobu montażu. Jeśli mamy do czynienia z podłożem zawierającym plastyfikatory należy koniecznie sprawdzić jego przyczepność. Powinno się stosować te same testy podłoża, które są niezbędne przed przystąpieniem do montażu podłogi, określone w normie DIN 18365 "Prace wykończeniowe podłóg". W nawiązaniu do tej normy, należy wyszczególnić następujące czynniki krytyczne:

- równość bądź nierówność podłoża
- podłoże pozbawione wilgoci
- podłoże o zwartej strukturze
- podłoże musi być czyste, wolne od wszelkiego rodzaju zanieczyszczeń takich jak olej, wosk, lakier, resztki farby itp.
- podłoże winno mieć odpowiednią temperaturę
- odpowiednie warunki klimatyczne w pomieszczeniu
- brak pęknięć w podłożu

Utylizacja

20 01 39 tworzywa sztuczne zalecenia: Uwzględniając lokalne przepisy oraz w porozumieniu z przedsiębiorstwem zajmującym się zagospodarowaniem odpadów mogą być wyrzucane bądź spalane razem z pozostałymi odpadami gospodarstwa domowego.

15 01 01 opakowania z papieru i kartonu: całkowicie opróżnione opakowania mogą być przekazane do utylizacji jako makulatura

Kolorystyka

kolory specjalne dostępne
pod zamówienie klienta

Aktualnie dostępna kolorystyka jest do sprawdzenia na stronie internetowej lub w aplikacji Döllken Profiles

Zeskanuj kod QR i sprawdź
dostępne dekory bądź kolory:





Aktualna wersja karty produktu dostępna jest na stronie www.doellken.pl

Powyższe dane i informacje techniczne są oparte na najnowszym stanie wiedzy i techniki. Należy traktować je jako ogólne informacje, nie dające gwarancji właściwości produktu, gdyż jako producent nie mamy wpływu na warunki panujące na placu budowy, wykonanie prac wykończeniowych oraz montaż. Należy przestrzegać odpowiednich zaleceń, rozporządzeń oraz norm DIN, jak również wskazówek montażowych dotyczących wszystkich stosowanych materiałów. W razie wątpliwości można przeprowadzić własne testy lub zwrócić się o odpowiednią poradę techniczną.

W momencie ukazania się tej karty produktu, wszystkie poprzednie tracą ważność.

Döllken Sp. z o.o.
ul.K.K.Baczyńskiego 25E 41-203
Sosnowiec
T: + 48 32 781 2090
F: + 48 32 781 2091
biuro@doellken-profiles.com
www.doellken.pl
Follow us on 